

© 2005 GN Netcom A/S. All rights reserved. Jabra is a registered trademark, wholly owned by GN Netcom Inc., and MiniGels is a trademark of GN Netcom Inc. in the USA, and these trademarks may be registered in other countries. US and foreign patents pending. Design and specifications subject to change without notice. The Bluetooth® word mark and logos are owned by the Bluetooth SIG, Inc. and any use of such marks by the companies in the GN Netcom Group is under license.



Jabra
JX 10

www.jabra.com



RELEASE YOUR JABRA

Jabra

Bluetooth Headset

User Manual

Jabra

www.jabra.com

Fig. 1

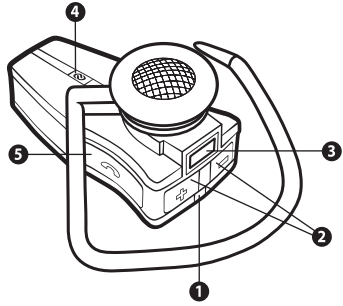

Fig. 2

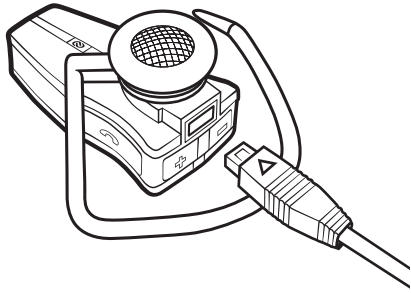

Fig. 3

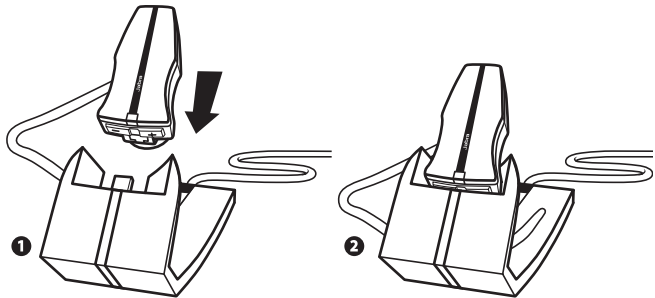

Fig. 4

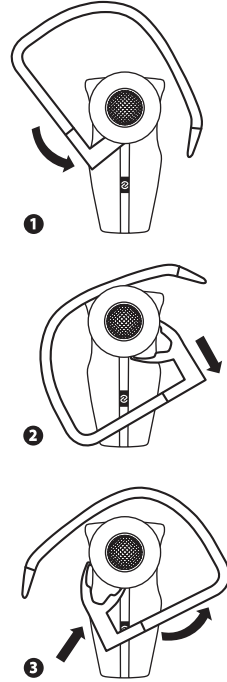

Fig. 5

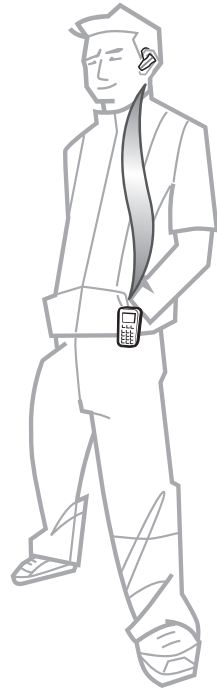

Fig. 6



English..... 1
 Français 11
 Español.....21

English

Thank you.....	2
1. Charge your headset.....	3
2. Turn your headset on and off.....	4
3. Pair it with your phone.....	4
4. Wear it how you like it	4
5. How to	5
6. What the lights mean	6
7. Using a Jabra Bluetooth adapter	6
8. Troubleshooting & FAQ	7
9. Need more help?	7
10. Taking care of your headset	7
11. Warranty	8
12. Certification and safety approvals	9
13. Glossary.....	9

Thank you

Thank you for purchasing the Jabra JX10 Bluetooth® Headset. We hope you enjoy it! This instruction manual will get you started and ready to make the most of your headset.

! Remember, driving comes first, not the call!

Using a mobile phone while driving can distract you and increase the likelihood of an accident. If driving conditions demand it (such as bad weather, high traffic density, presence of children in the car, difficult road conditions), pull off the road and park before making or answering calls. Also, try to keep conversations short and do not make notes or read documents.

Always drive safely and follow local laws.

About your Jabra JX10

- LED light
 - Blue indicates mode (pairing, active or standby)
 - Red/green indicates battery level (low, charging, or charged)
- Volume up (+), volume down (-)
- Charging socket
- Pairing button – **press** to put headset into pairing mode
- Answer/end button
 - **Press** to turn headset on (blue flash burst indicates success)
 - **Press and hold** to turn headset off (blue flash burst indicates success)
 - **Tap** to answer or end a call

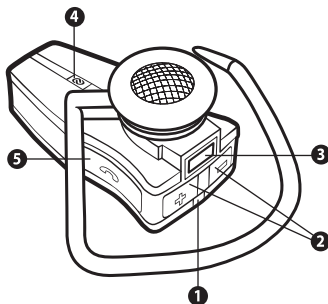

What your headset can do

Your Jabra JX10 lets you do all this (dependent on your phone supporting the function):

- Answer calls
- End calls
- Reject calls
- Voice dialing
- Last number redialing
- Call waiting
- Put call on hold

Specifications

- Up to 6 hours talk time/standby time up to 200 hours
- Rechargeable battery with charging option from AC power supply, PC via USB cable, desktop charger or car charger (not included)
- Less than 1/3 ounce (10 grams)
- Operating range up to 33 feet (10 meters)
- Headset and hands-free Bluetooth profiles
- Bluetooth specification (see **glossary**) version 1.2

GETTING STARTED

The Jabra JX10 is easy to operate. The answer/end button on the headset performs different functions depending on how long you press it.

Instruction:	Duration of press:
Tap	Press briefly
Press	Approx: 1 second
Press and hold	Approx: 5 seconds

1 Charge your headset

Make sure that your Jabra JX10 headset is fully charged before you start using it. Use the AC power supply to charge from a power socket, or charge directly from your PC with the USB cable provided. Connect your headset as shown in fig. 2. When the LED is solid red, your headset is charging. When the LED is green, it is fully charged.

Charge from your desktop holder

Connect your USB cable/AC power supply to the desktop holder. Place your JX10 in the cradle as shown in fig. 3

2 Turning your headset on and off

- **Press** the answer/end button to turn on your headset.
- **Press and hold** the answer/end button to turn off your headset.

3 Pair it with your phone

Before you use your Jabra JX10, you need to pair it with your mobile phone.

1. **Put the headset in pairing mode**
 - Make sure the headset is on.
 - **Press** the pairing button marked .
2. **Set your Bluetooth phone to 'discover' the Jabra JX10**
Follow your phone's instruction guide. This usually involves going to a 'setup,' 'connect' or 'Bluetooth' menu **on your phone** and selecting the option to 'discover' or 'add' a Bluetooth device. **(See example from a typical mobile phone in fig. 6).*
3. **Your phone will find the Jabra JX10**
Your phone then asks if you want to pair with it. Accept by pressing 'Yes' or 'OK' on the phone and confirm with the **passkey or PIN = 0000 (4 zeros)**.

Your phone will confirm when pairing is complete. In case of unsuccessful pairing, repeat steps 1 to 3.

4 Wear it how you like it

The Jabra JX10 is ready to wear on your right ear. If you prefer the left, gently remove the earhook and rotate to fit the left ear. *(See fig. 4)*

For optimal performance, wear the Jabra JX10 and your mobile phone on the same side of your body or within line of sight. In general, you will get better performance when there are no obstructions between your headset and your mobile phone.

5 How to...

Answer a call

- **Tap** the answer/end button on your headset to answer a call.

End a call

- **Tap** the answer/end button to end an active call.

Make a call

- When you make a call from your mobile phone, the call will (subject to phone settings) automatically transfer to your headset. If your phone does not allow this feature, tap on the Jabra JX10's answer/end button to transfer the call to the headset.

Reject a call*

- **Press** the answer/end button when the phone rings to reject an incoming call. Depending on your phone settings, the person who called you will either be forwarded to your voice mail or hear a busy signal.

Activate voice dialing*

- **Tap** the answer/end button. For best results, record the voice-dialling tag through your headset. Please consult your phone's user manual for more information about using this feature.

Redial last number*

- **Press** the answer/end button.

Adjust sound and volume

- **Press** the volume up or down (+ or -) to adjust the volume. *(See fig. 1)*

Call waiting and placing a call on hold*

This lets you put a call on hold during a conversation and answer a waiting call.

- **Press** the answer/end button once to put the active call on hold and answer the waiting call.
- **Press** the answer/end button to switch between the two calls.
- **Tap** the answer/end button to end the active conversation.

*** Functions marked with * are dependent on your phone supporting these features. Check your phone's user manual for further information.**

6 What the lights mean

What you see	What is the mean about your headset
Flashing blue light	Flashing every second: active on a call
Flashing blue light	Flashing every three seconds: in standby mode
Flashing red light	Running low on battery
Solid red light	Charging
Solid green light	Fully charged
Solid blue light	In pairing mode – see section 3

7 Using a Jabra Bluetooth adapter

If you want to use the Jabra JX10 with a non-Bluetooth mobile phone, the Jabra A210 adapter is the answer.

It gives you a cordless connection with the following headset features: answer/end call, voice dial function (if supported by the phone). Rejecting a call, last number redial and putting a call on hold might not be supported through the headset jack in the mobile phone.

To pair the Jabra JX10 with the Jabra A210

The pairing process is a little different:

- Put your Jabra JX10 in pairing mode.
- Put the Jabra A210 adapter in pairing mode.
- Place them close together. You do not need a dedicated pin code to pair the two Jabra products. Consult the Jabra A210 user manual for more information.

Making/answering a call when using the Jabra A210

- When you make a call from your mobile phone, the call will automatically transfer to the headset (if it is turned on).
- To answer a call: either **tap** the answer/end button on your headset or **press** the answer button on your mobile phone.

8 Troubleshooting & FAQ

I hear crackling noises

For the best audio quality, always wear your headset on the same side of the body as your mobile phone.

I cannot hear anything in my headset

- Increase the volume on the headset.
- Ensure that the headset is paired with the phone.
- Make sure that the phone is connected to the headset – if it does not connect either from the phone's Bluetooth menu or by tapping the answer/end button, follow the pairing procedure (*see section 3*).

I have pairing problems even though my phone indicates otherwise

You may have deleted your headset pairing connection in your mobile phone. Follow the pairing instructions in section 3.

Will the Jabra JX10 work with other Bluetooth equipment?

The Jabra JX10 is designed to work with Bluetooth mobile phones. It can also work with other Bluetooth devices that are compliant with Bluetooth version 1.1 or 1.2 and support a headset and/or hands-free profile.

Please note:

If the JX10 is completely discharged when you begin charging, it may take a couple of minutes before the charging indicator turns on.

9 Need more help?

See the inside cover for your country's support details.

10 Taking care of your headset

- Always store the Jabra JX10 with the power off and safely protected
- Avoid storage at extreme temperatures (above 45°C/113°F – including direct sunlight – or below -10°C/14°F). This can shorten battery life and may affect operation. High temperatures may also degrade performance.
- Do not expose the Jabra JX10 to rain or other liquids.

11 Warranty

Jabra (GN Netcom) warrants this product against all defects in material and workmanship for a period of two years from the date of original purchase. The conditions of this warranty and our responsibilities under this warranty are as follows:

- The warranty is limited to the original purchaser.
- A copy of your receipt or other proof of purchase is required
- The warranty is void if the serial number, date code label or product label is removed, or if the product has been subject to physical abuse, improper installation, modification, or repair by unauthorized third parties.
- The responsibility of Jabra (GN Netcom) products shall be limited to the repair or replacement of the product at its sole discretion.
- Any implied warranty on Jabra (GN Netcom) products is limited to two years from the date of purchase on all parts, including any cords and connectors.
- Specifically exempt from any warranty are limited-life consumable components subject to normal wear and tear, such as microphone windscreens, ear cushions, decorative finishes, batteries, and other accessories.
- Jabra (GN Netcom) is not liable for any incidental or consequential damages arising from the use or misuse of any Jabra (GN Netcom) product.
- This warranty gives you specific rights and you may have other rights which vary from area to area.
- Unless otherwise instructed in the User Manual, the user may not, under any circumstances, attempt to perform service, adjustments or repairs on this unit, whether in or out of warranty. It must be returned to the purchase point, factory or authorized service agency for all such work.
- Jabra (GN Netcom) will not assume any responsibility for any loss or damage incurred in shipping. Any repair work on Jabra (GN Netcom) products by unauthorized third parties voids any warranty.

12 Certification and safety approvals

CE

This product is CE marked according to the provisions of the R & TTE Directive (99/5/EC).

Hereby, GN Netcom, declares that this product is in compliance with the essential requirements and other relevant provisions of Directive 1999/5/EC.

For further information please consult <http://www.jabra.com>

Within the EU this device is intended to be used in Austria, Belgium, Cyprus, Czech Republic, Denmark, Estonia, Finland, France, Germany, Greece, Hungary, Ireland, Italy, Latvia, Lithuania, Luxembourg, Malta, Poland, Portugal, Slovakia, Slovenia, Spain, Sweden, The Netherlands, United Kingdom, and within EFTA in Iceland, Norway and Switzerland

Bluetooth

The *Bluetooth*® word mark and logos are owned by the Bluetooth SIG, Inc. and any use of such marks by GN Netcom is under license. Other trademarks and trade names are those of their respective owners.

13 Glossary

- 1 **Bluetooth** is a radio technology that connects devices, such as mobile phones and headsets, without wires or cords over a short distance (approx. 30 feet). Get more information at www.bluetooth.com.
- 2 **Bluetooth profiles** are the different ways that Bluetooth devices communicate with other devices. Bluetooth phones support either the headset profile, the hands-free profile or both. In order to support a certain profile, a phone manufacturer must implement certain mandatory features within the phone's software.
- 3 **Pairing** creates a unique and encrypted link between two Bluetooth devices and lets them communicate with each other. Bluetooth devices will not work if the devices have not been paired.
- 4 **Passkey** or **PIN** is a code that you enter on your mobile phone to pair it with your Jabra JX10. This makes your phone and the Jabra JX10 recognize each other and automatically work together.
- 5 **Standby mode** is when the Jabra JX10 is passively waiting for a call. When you 'end' a call on your mobile phone, the headset goes into standby mode.

Français

Merci	12
1. Charger le casque.....	13
2. Mettre en marche et éteindre le casque	14
3. Appairer le casque avec votre téléphone	14
4. Position au choix	14
5. Comment	15
6. Explication des voyants lumineux	16
7. Utilisation avec un adaptateur Jabra Bluetooth	16
8. Dépannage et questions fréquentes.....	17
9. Besoin d'aide ?.....	17
10. Entretien du casque	17
11. Garantie.....	18
12. Autorisations de sécurité et homologation	19
13. Glossaire	19

Merci

Merci d'avoir acheté le micro-casque Bluetooth® Jabra JX10. Nous espérons que vous l'aimerez !

Ce manuel d'utilisation vous permettra d'utiliser et de tirer le meilleur parti de votre micro-casque.

! N'oubliez pas, la conduite est primordiale, pas l'appel !

Le fait d'utiliser un téléphone portable pendant que vous conduisez peut vous distraire et augmenter les risques d'accident. Si les conditions de conduite l'exigent (mauvais temps, circulation dense, présence d'enfants dans la voiture ou route en mauvais état), sortez de la route et gardez-vous avec de passer ou de prendre des appels. Essayez aussi de limiter vos conversations. Ne prenez pas de notes et ne lisez pas de documents.

Conduisez toujours prudemment et respectez le code de la route.

Vue d'ensemble du Jabra JX10

1. Voyants lumineux
 - Bleu indique le mode (pairage, appel en cours ou veille).
 - Rouge/vert indique le niveau de charge de la batterie (bas, en charge ou chargée).
2. Volume sonore haut (+), bas (-)
3. Prise de charge
4. Touche de pairage – **appuyez** pour mettre le casque en mode de pairage.
5. Touche Réponse/Fin
 - **Appuyez** pour mettre le casque en marche (un clignotement bleu indique que le casque est en marche).
 - **Appuyez et maintenez la pression** pour éteindre le casque (un clignotement bleu indique que le casque est éteint).
 - **Tapez** pour répondre à un appel ou terminer un appel en cours.

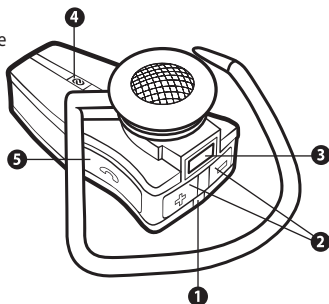

Fonctions possibles du casque

Le **Jabra JX10** permet les fonctions suivantes (si votre téléphone les supporte) :

- réponse aux appels
- fin d'appels
- refus d'appels
- numérotation vocale
- rappel du dernier numéro
- double appel
- mise en attente d'appel

Spécifications

- Jusqu'à 6 heures de conversation et jusqu'à 200 heures en veille
- Batterie rechargeable, compatible avec tout chargeur d'alimentation en courant alternatif, possibilité de recharge à partir d'un ordinateur via câble USB, chargeur de bureau ou de voiture (non fourni).
- Moins de 10 grammes
- Profils Bluetooth : casque et mains libres
- Spécification Bluetooth (voir **Glossaire**) version 1.2

PREMIÈRE UTILISATION

Le Jabra JX10 est facile à utiliser. La touche Réponse/Fin du casque assure diverses fonctions, selon la durée de pression.

Instructions	Durée de pression
Tapez	Pression rapide
Appuyez	Environ 1 s
Appuyez et maintenez la pression	Environ 5 s

1 Charger le casque

Avant la première utilisation, assurez-vous que le casque Jabra JX10 est entièrement chargé. Utilisez l'adaptateur secteur CA ou chargez-le directement de votre PC avec le câble USB inclus. Branchez le casque comme indiqué dans la figure 2. Lorsque le voyant rouge s'allume sans clignoter, le casque est en charge. Lorsque le voyant est vert, le casque est entièrement chargé.

Utilisation de votre chargeur de bureau

Branchez votre câble USB/adaptateur de secteur sur le chargeur de bureau. Posez votre JX10 sur le support comme indiqué dans l'illustration 3.

2 Mettre en marche et éteindre le casque

- Pour mettre le casque en marche, **appuyez** sur la touche Réponse/Fin.
- Pour éteindre le casque, **appuyez** sur la touche Réponse/Fin **et maintenez la pression**.

3 Appairer le casque avec votre téléphone

Avant d'utiliser le Jabra JX10, vous devez l'appairer avec votre téléphone mobile.

1. **Mettez le casque en mode appairage**
 - Assurez-vous que le casque est en marche.
 - **Appuyez** sur la touche d'appairage .
2. **Réglez votre téléphone Bluetooth pour qu'il « détecte » le Jabra JX10**
Suivez le mode d'emploi de votre téléphone. Généralement, les étapes sont les suivantes : « réglages », « connexion » ou bien le menu Bluetooth de **votre téléphone**, puis l'option « détection » ou « ajout » d'un périphérique Bluetooth*. *(Voir fig. 6, exemple à partir d'un téléphone mobile ordinaire).*
3. Votre téléphone détecte le Jabra JX10
Votre téléphone vous demande ensuite si vous voulez appairer le casque avec le téléphone. Acceptez en appuyant sur "Oui" ou "OK" sur le téléphone et saisissez le **mot de passe ou code PIN = 0000 (4 zéros)**.

Votre téléphone confirme que l'appairage est terminé. En cas d'échec, répétez les étapes 1 à 3.

4 Position au choix

Le Jabra JX10 est livré pour être porté sur l'oreille droite. Si vous préférez le porter sur l'oreille gauche, retirez doucement le casque et tournez-la pour l'adapter à l'oreille gauche. *(Voir fig. 4)*

Pour une performance optimale, portez le Jabra JX10 et votre téléphone mobile du même côté ou dans la même ligne de visée. Vous obtiendrez en général une meilleure performance s'il n'y a aucun obstacle entre le casque et le téléphone.

5 Comment ...

répondre à un appel ?

- Pour répondre à un appel, **tapez** sur la touche Réponse/Fin du casque.

terminer un appel ?

- Pour terminer un appel en cours, **tapez** sur la touche Réponse/Fin.

effectuer un appel ?

- Si vous effectuez un appel à partir de votre téléphone mobile, l'appel sera automatiquement transféré au casque (en fonction des paramètres du téléphone). Si votre téléphone ne permet pas cette fonction, tapez sur la touche Réponse/Fin du Jabra JX10 pour transférer l'appel vers le casque.

refuser un appel ?*

- Pour refuser un appel entrant, **appuyez** sur la touche Réponse/Fin quand le téléphone sonne. Selon les paramètres de votre téléphone, le correspondant sera transféré sur votre messagerie vocale ou recevra la tonalité « occupé ».

activer la numérotation vocale ?*

- **Tapez** sur la touche Réponse/Fin. Vous obtiendrez de meilleurs résultats si vous enregistrez l'identité de numérotation vocale via votre casque. Pour de plus amples informations sur cette fonction, consultez le mode d'emploi de votre téléphone.

rappeler le dernier numéro ?*

- **Appuyez** sur la touche Réponse/Fin.

régler le son et le volume ?

- **Appuyez** sur la touche de volume haut ou bas (+ ou -) pour régler le volume sonore. *(Voir fig. 1)*

utiliser la fonction double appel/mise en attente ?*

Cette fonction vous permet de mettre un appel en attente pendant que vous répondez à un autre appel.

- Pour mettre l'appel en cours en attente et répondre à l'appel entrant, **appuyez** une fois sur la touche Réponse/Fin.
- Pour passer d'un appel à l'autre, **appuyez** sur la touche Réponse/Fin.
- Pour finir l'appel en cours, **tapez** sur la touche Réponse/Fin.

* Les fonctions marquées * dépendent des fonctions supportées par votre téléphone. Pour plus d'informations, vérifiez le mode d'emploi de votre téléphone.

6 Explication des voyants lumineux

Ce que vous voyez	correspond sur le casque à
Le voyant bleu clignote	Clignotements toutes les secondes : appel en cours
Le voyant bleu clignote	Clignotements toutes les trois secondes : mode veille
Le voyant rouge clignote	Pile faible
Le voyant rouge est allumé et ne clignote pas	Pile en charge
Le voyant vert est allumé et ne clignote pas	Pile entièrement chargée
Le voyant bleu est allumé et ne clignote	Mode pairage – voir section 3

7 Utilisation avec un adaptateur Jabra Bluetooth

Pour utiliser le Jabra JX10 avec un téléphone mobile non Bluetooth, il vous suffit d'utiliser l'adaptateur Jabra A210.

Il permet une connexion sans fil avec les caractéristiques suivantes pour le casque : Réponse/Fin, numérotation vocale (si le téléphone le supporte) et mode secret. Il se peut que les fonctions de refus d'appel, appel du dernier numéro et mise en attente d'appel ne soient pas supportées via la prise casque du téléphone mobile.

Pour paier le Jabra JX10 avec le Jabra A210

La procédure de pairage est un peu différente.

- Mettre le Jabra JX10 en mode de pairage.
- Mettre l'adaptateur Jabra A210 en mode de pairage.
- Les placer à proximité l'un de l'autre. Pas besoin d'un NIP spécifique pour paier les deux produits Jabra. Pour plus d'informations, voir le mode d'emploi du Jabra A210.

Effectuer/recevoir un appel avec le Jabra A210

- Si vous effectuez un appel à partir de votre téléphone mobile, l'appel sera automatiquement transféré au casque (s'il est en marche).
- Pour recevoir un appel, **tapez sur** la touche Réponse/Fin du casque ou **appuyez** sur la touche réponse de votre téléphone mobile.

8 Dépannage et questions fréquentes

J'entends des craquements

Pour une qualité audio optimale, portez toujours le casque du même côté que votre téléphone portable.

Je n'entends rien dans mon casque

- Augmentez le volume dans votre casque.
- Assurez-vous que le pairage entre le casque et le téléphone a bien été effectué.
- Assurez-vous que le téléphone est connecté au casque – s'il ne se connecte pas à partir du menu Bluetooth du téléphone ou en tapant doucement sur le bouton répondre/raccrocher, suivez la procédure de pairage (**voir la section 3**).

J'ai des problèmes de pairage, même si mon téléphone indique l'inverse

Vous avez peut-être effacé la connexion de pairage de votre casque dans votre téléphone portable. Suivez les instructions de pairage dans la section 3.

Le casque Jabra JX10 fonctionne-t-il avec d'autres appareils Bluetooth ?

Le casque Jabra JX10 est conçu pour fonctionner avec des téléphones portables Bluetooth. Il peut aussi fonctionner avec d'autres appareils Bluetooth compatibles avec les versions Bluetooth 1.1 ou 1.2 et supportant un profil casque et/ou mains libres.

Remarque : Si le JX10 est complètement déchargé lorsque vous commencez l'opération de charge, il est possible que vous deviez attendre quelques minutes avant que le témoin de charge s'allume.

9 Besoin d'aide ?

Voir l'intérieur de couverture pour informations détaillées.

10 Entretien du casque

- Eteignez toujours le casque et emballez-le soigneusement avant de le ranger.
- Evitez de l'exposer à des températures extrêmes (au-dessus de 45°C – y compris aux rayons du soleil – ou en dessous de -10°C). Cela risque de réduire la durée de vie de la batterie et d'entraîner des dysfonctionnements. Les températures élevées risquent aussi de diminuer ses performances.
- Evitez tout contact avec la pluie ou d'autres liquides.

11 Garantie

Jabra (GN Netcom) garantit ce produit contre tous les défauts, pièce et main d'œuvre, pendant deux ans à compter de la date initiale d'achat. Les conditions de cette garantie et nos responsabilités en vertu de cette garantie sont les suivantes :

- La garantie ne s'applique qu'à l'acheteur original.
- Une copie de votre reçu ou autre preuve d'achat est requise.
- La garantie est nulle si le numéro de série, l'étiquette du code date ou l'étiquette du produit sont enlevés, ou si le produit a subi un usage inapproprié, une installation impropre, une modification ou une réparation par des tiers non autorisés.
- La responsabilité de Jabra (GN Netcom) sur ses produits sera limitée à la réparation ou au remplacement du produit à l'entière discrétion de Jabra.
- Toute garantie implicite sur les produits Jabra (GN Netcom) est limitée à deux ans à compter de la date d'achat pour toutes les pièces, y compris les cordons et connecteurs.
- Sont spécifiquement exclus de toute garantie les consommables à durée de vie limitée soumis à une usure normale, tels que les bonnettes de microphone, les casques, les décorations de finition, les batteries et autres accessoires.
- Jabra (GN Netcom) n'est pas responsable des dommages accessoires ou indirects résultant de l'utilisation appropriée ou inappropriée de l'un des produits Jabra (GN Netcom).
- Cette garantie vous donne des droits spécifiques et vous pouvez bénéficier d'autres droits qui varient d'un pays à l'autre.
- Sauf indication contraire dans le manuel d'utilisation, l'utilisateur ne pourra, en aucun cas, tenter d'effectuer une opération d'entretien, d'ajustement ou de réparation sur cet appareil, qu'il soit ou non sous garantie. L'unité doit être retournée au point de vente, à l'usine ou au centre d'entretien agréé pour ce type d'opération.
- Jabra (GN Netcom) n'assumera aucune responsabilité en cas de perte ou dommage subi lors de l'expédition. Tout travail de réparation sur les produits Jabra (GN Netcom) par des personnes non autorisées annule toute garantie.

12 Autorisations de sécurité et homologation

CE

Ce produit porte le marquage CE conformément aux dispositions de la Directive 1999/5/CE (R&TTE). Les produits appartiennent à leurs propriétaires respectifs.

GN Netcom déclare par la présente que ce produit est conforme aux principales exigences et autres dispositions pertinentes de la Directive 1999/5/CE.

Pour de plus amples informations, nous vous invitons à visiter le site <http://www.jabra.com>

Dans l'UE, ce dispositif est utilisable dans les pays suivants : Autriche, Belgique, Chypre, République tchèque, Danemark, Estonie, Finlande, France, Allemagne, Grèce, Hongrie, Irlande, Italie, Lettonie, Lituanie, Luxembourg, Malte, Pologne, Portugal, Slovaquie, Slovénie, Espagne, Suède, Pays Bas, Royaume-Uni et dans les pays de l'AELE : Islande, Norvège et Suisse.

Bluetooth

La marque et le logo *Bluetooth*® sont la propriété de Bluetooth SIG, Inc. et toute utilisation de telles marques par GN Netcom est sous licence. Toutes les autres marques et dénominations commerciales appartiennent à leurs propriétaires respectifs.

13 Glossaire

- 1 La technologie **Bluetooth** est une technologie radio permettant de connecter des appareils, tels que des téléphones portables ou des micro-casque sans fil ni cordon électrique, sur une courte distance (environ 10 mètres). Pour plus d'informations, rendez-vous sur le site www.bluetooth.com.
- 2 Les **profils Bluetooth** sont les différentes manières dont les appareils Bluetooth communiquent avec d'autres appareils. Les téléphones Bluetooth supportent soit le profil casque, soit le profil mains libres, soit les deux. Afin de supporter un profil spécifique, le fabricant de téléphone doit intégrer certaines fonctions obligatoires dans le logiciel du téléphone.
- 3 Le **pairage** crée un lien unique et crypté entre deux appareils Bluetooth leur permettant de communiquer entre eux. Les appareils Bluetooth ne fonctionneront pas si ils n'ont pas fait l'objet d'un pairage.
- 4 Le **mot de passe ou NIP** est un code que vous entrez dans votre téléphone portable afin d'effectuer un pairage avec votre casque Jabra JX10. Il permet à votre téléphone et au casque Jabra JX10 de se reconnaître et de fonctionner automatiquement ensemble.
- 5 Le **mode veille** est actif lorsque le casque Jabra JX10 attend passivement un appel. Lorsque vous « terminez » un appel sur votre téléphone portable, le casque passe en mode veille.

Español

Gracias.....	22
1. Carga del auricular.....	23
2. Encendido y apagado del auricular.....	24
3. Sincronización con su teléfono.....	24
4. Llévelo como más le guste.....	24
5. Cómo.....	25
6. Significado de las luces.....	26
7. Uso del adaptador Jabra Bluetooth.....	26
8. Determinación de problemas y preguntas frecuentes.....	27
9. ¿Necesita más ayuda?.....	27
10. Cuidado del auricular.....	27
11. Garantía.....	28
12. Certificaciones y aprobaciones de seguridad.....	29
13. Glosario.....	29

Gracias

Gracias por adquirir el auricular Bluetooth® Jabra JX10. Esperamos que lo disfrute. Este manual de instrucciones le explicará cómo empezar a usarlo y cómo aprovechar al máximo su auricular.

! Recuerde: lo prioritario es conducir, no hablar por teléfono.

La utilización del teléfono móvil mientras se conduce puede provocar distracciones y aumentar la probabilidad de tener un accidente. Si las condiciones de circulación lo aconsejan (mal tiempo, gran densidad de tráfico, niños en el vehículo, carretera en mal estado...), aparte el vehículo de la vía y aparque antes de realizar o responder llamadas. Intente también que las conversaciones sean cortas y no tome notas ni lea documentos.

Conduzca siempre con seguridad y respete la legislación local.

Acerca del auricular Jabra JX10

1. Colores de los LED
 - Azul, indica modo (sincronización, activo o en espera)
 - Rojo/verde, indica el nivel de carga de la batería (bajo, en carga o cargado)
2. Subir volumen (+), bajar volumen (-)
3. Conector de carga
4. Botón de sincronización
 - **pulse** para poner el auricular en modo de sincronización
5. Botón contestar/ finalizar llamada
 - **Pulsar** para encender el auricular (el destello azul indica que el auricular está encendido)
 - **Manténgalo pulsado** para apagar el auricular (el destello azul indica que el auricular se ha apagado)
 - **Pulse brevemente** para responder o finalizar una llamada

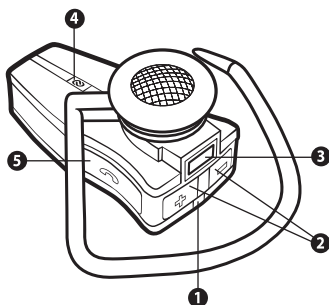

Funciones de su auricular

Su auricular Jabra JX10 le permite realizar las siguientes funciones (siempre que su teléfono las permita):

- Responder llamadas
- Terminar llamadas
- Rechazar llamadas
- Marcar por voz
- Repetir el último número marcado
- Llamada en espera
- Poner una llamada en espera

Especificaciones

- Hasta 6 horas de conversación y hasta 200 en modo de espera
- Batería recargable con opción de carga a través de una fuente de alimentación de CA, una computadora por el cable USB o del cargador para automóvil (no incluido)
- Menos de 10 gramos
- Alcance de funcionamiento 10 metros
- Perfiles Bluetooth de auricular y manos libres
- Especificación Bluetooth (véase el **glosario**) versión 1.2

PARA COMENZAR

El auricular Jabra JX10 se maneja fácilmente. El botón contestar/ finalizar llamada del auricular realiza diferentes funciones dependiendo del tiempo de pulsación.

Instrucción	Duración
Pulsar brevemente	Un instante
Pulsar	Aproximadamente 1 segundo
Mantener pulsado	Aproximadamente 5 segundos

1 Carga del auricular

Asegúrese de que su auricular Jabra JX10 está totalmente cargado antes de ponerlo en uso. Utilice un adaptador de CA para cargarlo de una toma de electricidad, o bien cárguelo directamente desde su computadora con el cable USB que viene con el equipo. Conecte su auricular como se muestra en la figura 2. El LED se ilumina fijamente de color rojo cuando el auricular se está cargando. El LED se ilumina en verde cuando está totalmente cargado.

Cargue desde su ordenador

Conecte el adaptador USB/de corriente alterna al puerto adecuado. Coloque el JX10 en el cargador, como se muestra en la figura 3.

2 Encendido y apagado del auricular

- **Pulse** el botón contestar/finalizar llamada para encender el auricular.
- **Mantenga pulsado** el botón contestar/finalizar llamada para apagar el auricular.

3 Sincronización con su teléfono

Antes de utilizar su auricular JX10 debe sincronizarlo con su teléfono móvil.

1. Poner el auricular en modo de sincronización

- Asegúrese de que el auricular está encendido.
- **Pulse** el botón de sincronización que lleva el símbolo .

2. Ajustar su teléfono compatible con Bluetooth para que «descubra» el auricular Jabra JX10

Siga las instrucciones de la guía de usuario de su teléfono. Para ello generalmente debe utilizar cualquiera de los siguientes menús: «configurar», «conectar» o «Bluetooth» **en su teléfono** y seleccionar la opción «descubrir» o «añadir» un dispositivo Bluetooth. * *(Véase el ejemplo de un teléfono móvil típico en la figura 6)*

3. Su teléfono encontrará el auricular Jabra JX10

A continuación, su teléfono le preguntará si desea realizar la sincronización. Acepte pulsando «Sí» u «OK» en el teléfono y confirme con la **contraseña o PIN = 0000 (4 ceros)**. Su teléfono confirmará que ha concluido la sincronización. En caso de que la sincronización no se haya realizado, repita los pasos del 1 al 3.

4 Llévelo como más le guste

El auricular Jabra JX10 está listo para colocarlo en la oreja derecha. Si prefiere utilizarlo en la izquierda, levante suavemente el gancho y hágalo girar para ajustarlo a la oreja izquierda. *(Véase la figura 4).*

Para un funcionamiento óptimo, lleve el auricular Jabra JX10 y su teléfono móvil en el mismo lado de su cuerpo o procurando que haya una línea recta entre ambos. Generalmente obtendrá un mejor funcionamiento si no hay obstáculos entre el auricular y el teléfono móvil.

5 Cómo...

Contestar una llamada

- **Pulse brevemente** el botón contestar/finalizar llamada de su auricular para responder una llamada.

Finalizar una llamada

- **Pulse brevemente** el botón contestar/finalizar llamada para poner fin a una llamada activa.

Realizar una llamada

- Al hacer una llamada desde su teléfono móvil, la llamada pasará automáticamente (dependiendo de la configuración del teléfono) al auricular. Si su teléfono no permite realizar esta función, pulse brevemente el botón contestar/finalizar llamada del auricular JX10 para hacer pasar la llamada al auricular.

Rechazar una llamada*

- **Pulse** el botón contestar/finalizar llamada cuando suene el teléfono para rechazar una llamada entrante. Dependiendo de la configuración de su teléfono, la persona que le ha llamado será atendida por su buzón de voz o escuchará la señal de ocupado.

Activar la marcación por voz*

- **Pulse brevemente** el botón contestar/finalizar llamada. Para obtener mejores resultados, grabe la etiqueta de marcación por voz a través del auricular. Para obtener más información sobre cómo utilizar esta función, consulte el manual de usuario de su teléfono.

Volver a marcar el último número marcado*

- **Pulse** el botón contestar/finalizar llamada.

Ajustar el sonido y el volumen

- **Pulse** los botones (+ o -) para subir o bajar el volumen. *(Véase la figura 1).*

Llamadas en espera*

Esta función le permite poner en espera una llamada durante una conversación y responder otra que ya estaba en espera.

- **Pulse** el botón contestar/finalizar llamada una vez para poner en espera la llamada activa y responder la otra.
- **Pulse** el botón contestar/finalizar llamada para pasar de una llamada a la otra.
- **Pulse brevemente** el botón contestar/finalizar llamada para poner fin a la conversación activa.

* **Las funciones marcadas con un * dependen de que su teléfono permita su ejecución. Para más información, consulte el manual de usuario de su teléfono**

6 Significado de las luces

Luz visible	Significado en el auricular
Azul intermitente	Parpadeo cada segundo: llamada activa
Azul intermitente	Parpadeo cada tres segundos: modo en espera
Roja intermitente	Batería baja
Roja fija	En carga
Verde fija	Carga completa
Azul fija	Modo de sincronización – <i>véase el apartado 3</i>

7 Uso del adaptador Jabra Bluetooth

Si desea utilizar el auricular Jabra JX10 con un teléfono móvil no compatible con Bluetooth, la solución es el adaptador Jabra A210.

Este adaptador le ofrece una conexión inalámbrica con las siguientes funciones del auricular: respuesta/finalización de llamadas, marcación por voz (si lo permite el teléfono) y silenciar. Es posible que el conector para el auricular del teléfono móvil no permita utilizar las siguientes funciones: rechazar llamadas, repetición del último número marcado y poner en espera una llamada.

Sincronización entre el auricular Jabra JX10 y el adaptador Jabra A210

El proceso de sincronización es ligeramente distinto:

- Ponga su auricular Jabra JX10 en modo de sincronización.
- Ponga el adaptador Jabra A210 en modo de sincronización.
- Acérquelos entre sí. No se necesita un código PIN para sincronizar estos dos productos de Jabra. Para más información, consulte el manual de usuario del adaptador Jabra A210.

Hacer/contestar llamadas utilizando el adaptador Jabra A210

- Al hacer una llamada desde su teléfono móvil, la llamada pasará automáticamente al auricular (si éste está encendido).
- Para contestar una llamada **pulse brevemente** el botón contestar/finalizar llamada del auricular o bien **pulse** el botón de contestar llamada de su teléfono móvil.

8 Determinación de problemas y preguntas frecuentes

Oigo crepitaciones

Para conseguir la mejor calidad de audio, lleve siempre el auricular al mismo lado del cuerpo que el teléfono móvil.

No se oye nada a través del auricular

- Aumente el volumen del auricular.
- Compruebe que el auricular está sincronizado con el teléfono.
- Compruebe que el teléfono esté conectado al auricular. En caso negativo, conéctelo sea mediante el menú Bluetooth del teléfono o pulsando ligeramente el botón de respuesta/finalización y siguiendo el procedimiento de sincronización (*consulte la sección 3*).

Tengo problemas de sincronización, aunque el teléfono indica lo contrario

Es posible que haya eliminado la conexión de sincronización con el auricular de su teléfono móvil. Siga las instrucciones de sincronización de la sección 3.

¿Funciona el Jabra JX10 con otros equipos Bluetooth?

El Jabra JX10 se ha diseñado para funcionar con teléfonos móviles Bluetooth. También puede funcionar con otros dispositivos Bluetooth conformes con la norma Bluetooth versión 1.1 ó 1.2 y que admiten un perfil de auriculares o de manos libres.

Tenga en cuenta que: si el JX10 está completamente descargado cuando comienza a cargarlo, puede tardar un par de minutos antes de que se encienda el indicador de carga.

9 ¿Necesita más ayuda?

Para más información, consulte la contraportada.

10 Cuidado del auricular

- Guarde siempre el Jabra JX10 apagado y bien protegido.
- Evite guardarlo en temperaturas extremas (más de 45 °C/113 °F – o bajo la luz solar directa – o menos de -10 °C/14 °F). Podría reducir la duración de la batería y afectar al funcionamiento. Las temperaturas elevadas también pueden reducir el desempeño.
- No exponga el Jabra JX10 a la lluvia ni a otros líquidos.

11 Garantía

Jabra (GN Netcom) garantiza este producto respecto a cualquier defecto de materiales y mano de obra por un periodo de dos años a partir de la fecha de la compra original. Las condiciones de esta garantía y nuestras responsabilidades bajo esta garantía se detallan a continuación:

- La garantía está limitada al comprador original
- Se requiere una copia de la factura u otra prueba de compra
- La garantía será nula si se retira el número de serie, la etiqueta con código de fecha o la etiqueta del producto, o si el producto ha sido sometido a abuso físico, o a instalación, modificación o reparación incorrecta por terceros no autorizados
- La responsabilidad de Jabra (GN Netcom) queda limitada a la reparación o sustitución del producto a su sola discreción
- Cualquier garantía implícita sobre los productos de Jabra (GN Netcom) está limitada al periodo de dos años a partir de la fecha de la compra respecto a todas las piezas, incluyendo todos los cables y conectores
- Se excluyen específicamente de cualquier garantía aquellos componentes consumibles de vida limitada sujetos al desgaste normal, tales como cortavientos de micrófonos, almohadillas de auriculares, acabados decorativos, pilas y otros accesorios
- Jabra (GN Netcom) no será responsable de cualquier daño incidental o consecuente que surja del uso o mal uso de cualquier producto de Jabra (GN Netcom)
- Esta garantía le otorga a usted derechos legales específicos, y es posible que usted tenga otros derechos que varían de un lugar a otro
- A menos que se indique lo contrario en el Manual del usuario, el usuario no puede bajo circunstancia alguna intentar realizar tareas de mantenimiento, ajustes o reparaciones de esta unidad, esté dentro o fuera de garantía. Debe ser devuelta al punto de venta, a la fábrica o a una agencia de servicio autorizado para la realización de dichos trabajos
- Jabra (GN Netcom) no será responsable de pérdida o daño alguno que se produzca durante el transporte. Cualquier trabajo de reparación sobre los productos de Jabra (GN Netcom) por terceros no autorizados anula cualquier garantía

12 Certificaciones y aprobaciones de seguridad

CE

Este producto lleva la marca CE de acuerdo con las provisiones de la Directiva 1999/5/CE sobre RTTE.

Por el presente, GN Netcom declara que este producto cumple los requisitos esenciales y otras provisiones pertinentes de la Directiva 1999/5/CE.

Para más información por favor consulte <http://www.jabra.com>

Dentro de la UE, este dispositivo está destinado para su uso en Austria, Bélgica, Chipre, República Checa, Dinamarca, Estonia, Finlandia, Francia, Alemania, Grecia, Hungría, Irlanda, Italia, Letonia, Lituania, Luxemburgo, Malta, Polonia, Portugal, Eslovaquia, Eslovenia, España, Suecia, Países Bajos, Reino Unido y en los países de la AELC en Islandia, Noruega y Suiza.

Bluetooth

La marca literal y los logotipos *Bluetooth*® son propiedad de Bluetooth SIG, Inc, y cualquier uso de dichas marcas por GN Netcom se hace bajo licencia. Otras marcas y nombres comerciales son propiedad de sus respectivos titulares.

13 Glosario

- 1 **Bluetooth** es una tecnología de radio que conecta dispositivos, como teléfonos móviles y auriculares, sin cables a una distancia corta (aprox. 9 m /30 pies). Encontrará más información en www.bluetooth.com.
- 2 Los **perfiles Bluetooth** son las distintas formas que usan los dispositivos Bluetooth para comunicarse entre ellos. Los teléfonos móviles Bluetooth admiten el perfil de auriculares, el perfil de manos libres o ambos. Para admitir un perfil determinado, un fabricante de teléfonos debe aplicar determinadas características obligatorias en el software del teléfono.
- 3 La **sincronización** crea un enlace exclusivo y cifrado entre dos dispositivos Bluetooth y le permite comunicarse entre ellos. Los dispositivos Bluetooth no funcionan si no han sido sincronizados.
- 4 La **contraseña o el PIN** es un código que se introduce en el teléfono móvil para sincronizarlo con el Jabra JX10. De este modo el teléfono y el Jabra JX10 se reconocen entre ellos y funcionan conjuntamente de modo automático.
- 5 El **modo de espera** es cuando el Jabra JX10 espera pasivamente una llamada. Cuando usted "finaliza" una llamada en su teléfono móvil, el auricular pasa a modo de espera.